



VOLLKONUSDÜSE VKA-S

Die Vollkonus-, Hohlkonus- oder Flach-/Rundstrahldüsen zeichnen sich durch eine einstellbare Düse aus. Das gleichmässige Versprühen des Mediums garantiert eine optimale Verteilung der Tropfen. Durch die Kugeldüse kann das Sprühbild beliebig gerichtet werden und sorgt so für maximale Flexibilität.

STANDARD- SPRÜHWINKEL

45°, 60°, 90°

Weitere Winkel auf Anfrage.

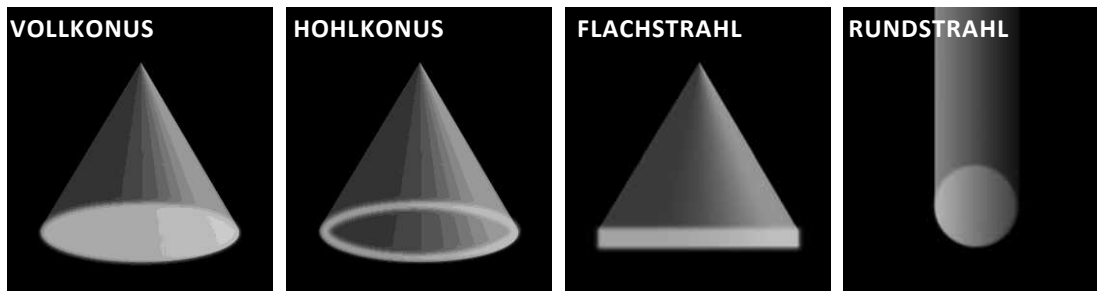

EINSATZMÖGLICHKEITEN

Luft- und Gaswaschung
 Rauchgaswaschung
 Reinigungsanlagen
 Tankkühlungen
 Schaumbekämpfung
 Waschanlagen
 Füllschichtberieselung
 Staubbekämpfung

EINSATZGEBIETE

Lebensmittelbereich
 Pharma
 Chemie
 Petrochemie

LIEFERBAR IN FOLGENDEN WERKSTOFFEN

Rostfreier Stahl

1.4435 (X2 CrNiMo 18-14-3)

Nichteisenmetall

Messing

Weitere Werkstoffe auf Anfrage.

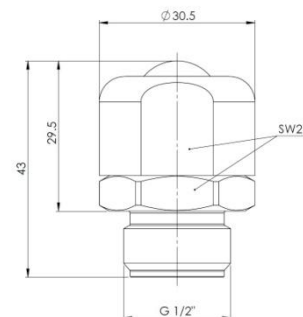

FÜR IHRE BESTELLUNG BENÖTIGEN WIR FOLGENDE ANGABEN

Einsatzbereich

Zu versprühendes Medium (Viskosität)
 Einbaulage/Sprühabstand Düse – Sprühfläche
 Einsatztemperatur
 Einsatzfrequenz

Düsenspezifikation

Material-Typ
 Gewünschter Sprühwinkel
 Gewünschte Leistung
 Einsatzdruck (bar)

Jato-Düsenbau AG

Täschmattstrasse 23, CH-6015 Luzern, Schweiz, Tel: +41 41 269 88 30 Fax: +41 41 269 88 31 www.jato.ch info@jato.ch

VER.08/25